

浙江亨泰智能设备有限公司

1400打条机示意图

1300打条机01

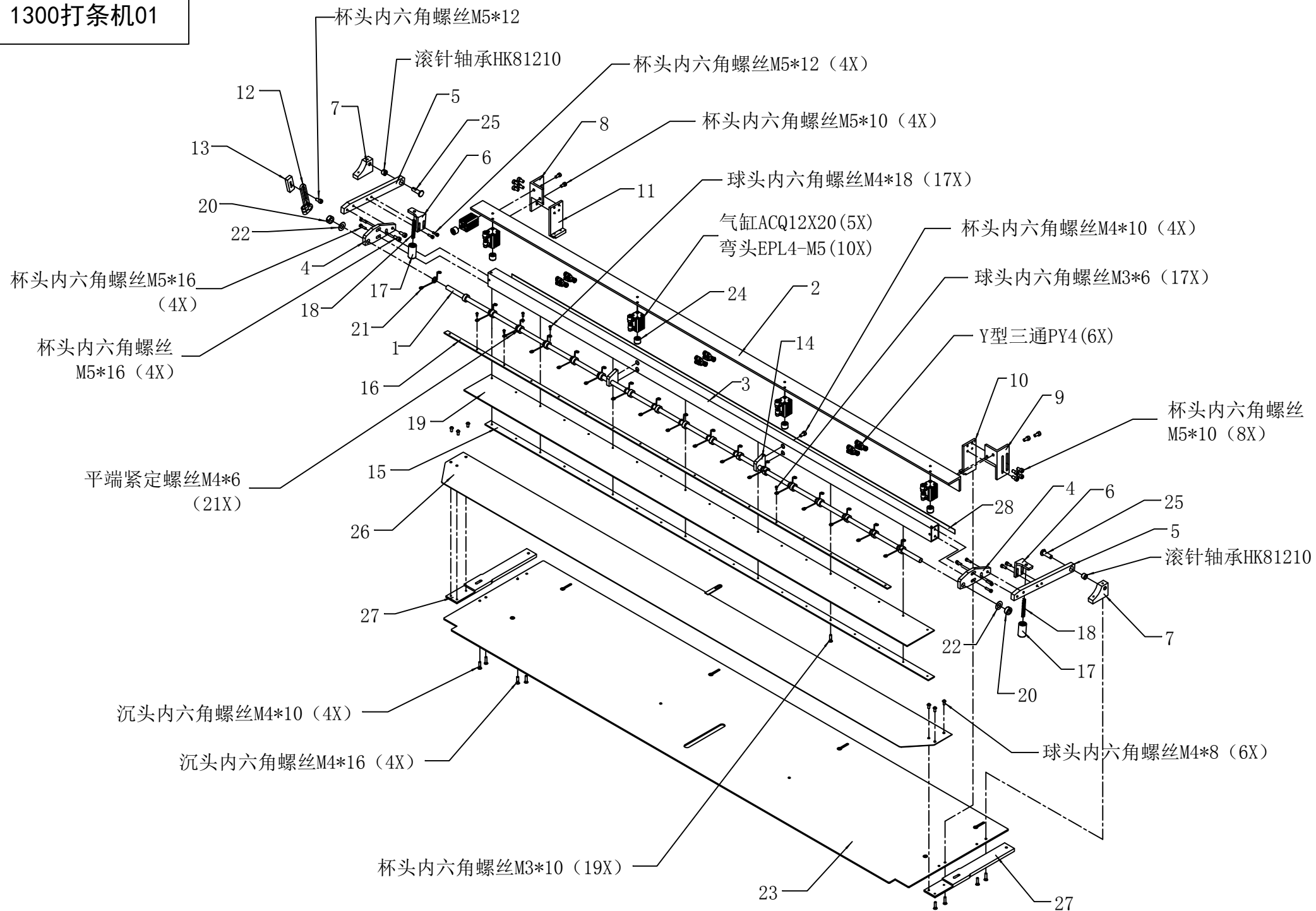

机器型号: 1300

列表/ Table: 01

序号	零件编号	中文名称	数量	英文名称
1	1300 010010	轴	1	
2	1300 010020	气缸安装支架	1	
3	1300 010030	压板安装管	1	
4	1300 010040	摆动支撑板	2	
5	1300 010050	摆臂	2	
6	1300 010060	支撑脚板	2	
7	1300 010070	夹板安装座	2	
8	1300 010080	支撑脚架	1	
9	1300 010090	支撑板左	1	
10	1300 010100	安装座	1	
11	1300 010110	支撑座	1	
12	1300 010120	拉索摆臂	1	
13	1300 010130	罩壳安装块	1	
14	1300 010140	轴安装座	2	
15	1300 010150	压条	1	
16	1300 010160	压条	1	
17	1300 010170	限位垫圈	2	
18	0697 100040	压簧	2	
19	1300 010190	夹板	1	
20	1300 010200	紧圈	19	
21	1300 010210	夹板扭簧	17	
22	1300 010220	垫片	2	
23	1300 010230	工作面板	1	
24	1300 010240	气缸缓冲垫	5	
25	1300 010250	轴肩销钉	2	
26	1300 010260	舌板	1	
27	1300 010270	舌板支撑架	2	
28	1300 010280	刻度尺	1	
	HK81210	滚针轴承8*12*10	2	
	ACQ12*20	气缸	5	
	EPL4-M5	弯头EPL4-M5(黑色)	10	
	Y型三通PY4	Y型三通PY4	6	

序号	零件编号	中文名称	数量	英文名称
	GB/T 70.1 M3×10	不锈钢杯头内六角螺丝M3×10	19	
	GB/T 70.1 M4×10	不锈钢杯头内六角螺丝M4×10	4	
	GB/T 70.1 M5×10	不锈钢杯头内六角螺丝M5×10	12	
	GB/T 70.1 M5×12	不锈钢杯头内六角螺丝M5×12	5	
	GB/T 70.1 M5×16	不锈钢杯头内六角螺丝M5×16	8	
	GB/T 70.2 M3×6	不锈钢球头内六角螺丝M3×6	17	
	GB/T 70.2 M4×4	不锈钢球头内六角螺丝M4×4	20	
	GB/T 70.2 M4×8	不锈钢球头内六角螺丝M4×8	6	
	GB/T 70.2 M4×10	不锈钢球头内六角螺丝M4×10	10	
	GB/T 70.2 M4×18	不锈钢球头内六角螺丝M4×18	17	
	GB/T 70.3 M4×10	不锈钢沉头内六角螺丝M4×10	4	
	GB/T 70.3 M4×16	不锈钢沉头内六角螺丝M4×16	4	
	GB/T77 M4×6	平端紧定螺钉M4×6	21	

机器型号: 1300

列表/ Table: 02

序号	零件编号	中文名称	数量	英文名称
1	1300 020010	压脚	1	
1/1	1300 020011	硅胶片	1	
2	1300 020020	轴安装座	2	
3	1300 020030	轴支撑座	2	
5/1	1300 020051	支撑板	4	
6/6	1300 020066	安装型材	1	
7	1300 020070	夹板	1	
8	1300 020080	安装板	6	
9	1300 020090	气缸安装板	4	
10	1300 020100	安装板	4	
11	1300 020110	安装板	2	
13	1300 020130	固定板	1	
14	1300 020140	安装板	2	
15	1300 020150	垫圈	8	
16	1300 020160	轴10*1510	1	
17	1300 020170	垫圈	4	
	1300 010200	紧圈	2	
	1300 040230	中碳平垫10*2发黑	2	
	GBT290	滚针轴承10*14*10	4	
	F-M6*100U	关节轴承	4	
	MA16*10SCA	气缸	4	
	Y型三通PY4	Y型三通PY4	6	
	弯头EPL4-M5	弯头EPL4-M5	8	

序号	零件编号	中文名称	数量	英文名称
	GB/T 70.1 M3*25	不锈钢杯头内六角螺丝M3×25	2	
	GB/T 70.1 M3*30	不锈钢杯头内六角螺丝M3×30	1	
	GB/T 70.1 M4*10	不锈钢杯头内六角螺丝M4×10	52	
	GB/T 70.1 M4*12	不锈钢杯头内六角螺丝M4×12	18	
	GB/T 70.1 M4*16	不锈钢杯头内六角螺丝M4×16	2	
	GB/T 70.1 M5*10	杯头内六角螺丝M5×10	6	
	GB/T 70.1 M5*55	不锈钢杯头内六角螺丝M5×55	4	
	GB/T 70.1 M6*25	杯头内六角螺丝M6×25	4	
	GB/T 70.1 M6*60	杯头内六角螺丝M6×60(半牙)	4	
	GB/T 68-2000 M3*6	一字沉头螺丝M3×6	38	
	GB/T 6170 M5*3	六角螺母M5×3	4	
	GB/T 6170 M6*5	六角螺母M6×5	4	

1300打条机03

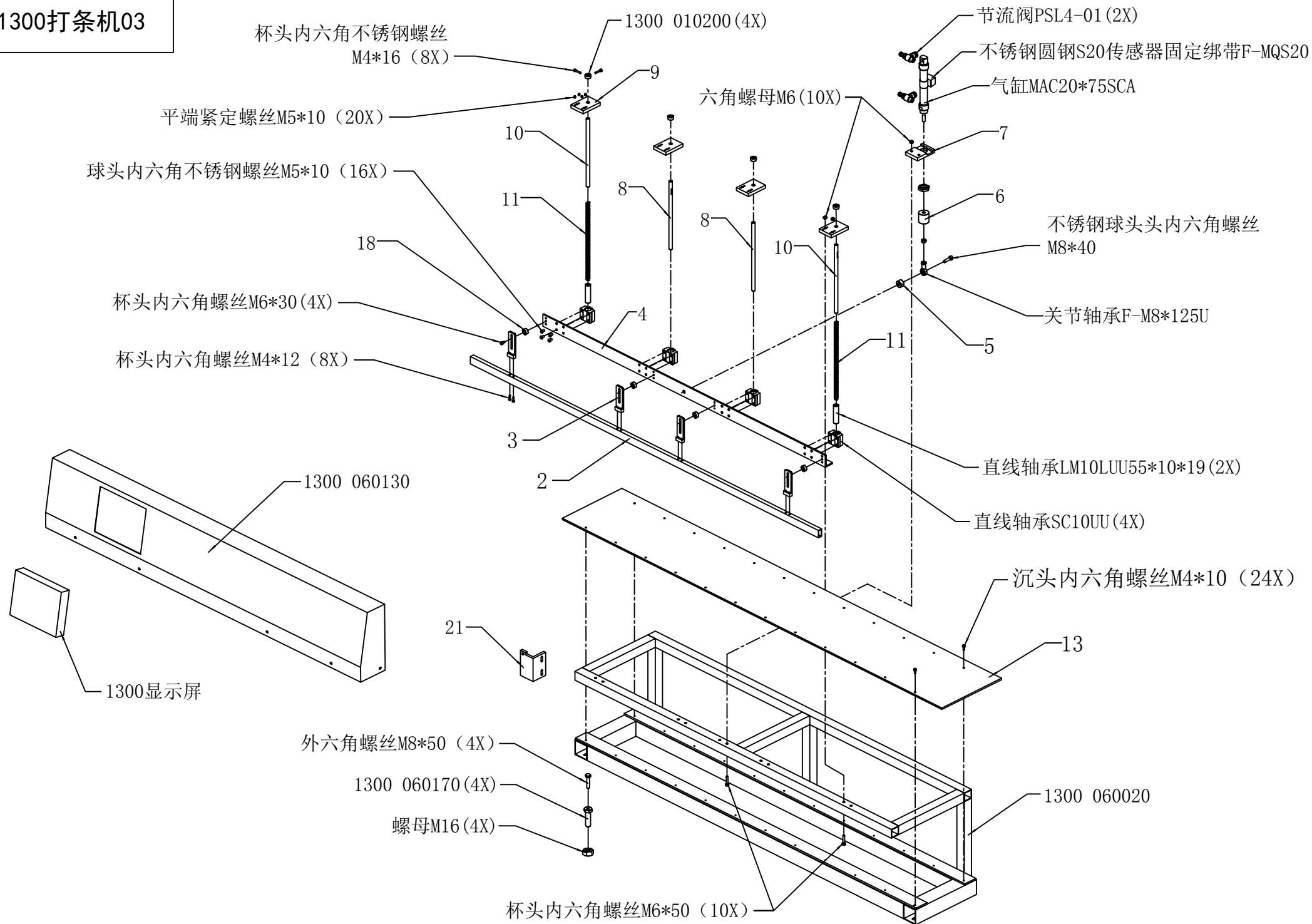

机器型号: 1300

列表/ Table: 03

序号	零件编号	中文名称	数量	英文名称
1	1300 030010	限位板	1	
2	1300 030020	铝型材安装板	1	
3	1300 030030	安装板	4	
4	1300 030040	安装角板	1	
5	1300 030050	垫圈	1	
6	1300 030060	限位块	1	
7	1300 030070	气缸安装座	1	
8	1300 030080	轴	2	
9	1300 030090	导向块	4	
10	1300 030100	轴	2	
11	1300 030110	缓冲弹簧	2	
12	1300 030120	工作面板	1	
13	1300 030130	胶木板	1	
18	1300 030180	角板垫板	4	
21	1300 030210	被动轮座	1	
	1300 010200	紧圈	4	
	1300 060020	打条机上机架	1	
	1300 060130	缝纫机座侧板	1	
	1300 060170	调节螺杆	4	
	F-M8×125U	关节轴承	1	
	MAC20×75SCA	气缸	1	
	SC10UU	直线轴承	4	
	LM10LUU	直线轴承55*10*19	2	
	节流阀PSL4-01	节流阀PSL4-01	2	
	F-MQS20	传感器固定绑带S20	1	

序号	零件编号	中文名称	数量	英文名称
	GB/T 5783 M8×50	外六角螺丝M8×50	4	
	GB/T 70.1 M4×12	杯头内六角螺丝M4×12	8	
	GB/T 70.1 M4×16	不锈钢杯头内六角螺丝M4×16	8	
	GB/T 70.1 M6×30	杯头内六角螺丝M6×30	4	
	GB/T 70.1 M6×50	杯头内六角螺丝M6×50	10	
	GB/T 70.2 M5×10	球头不锈钢内六角螺丝M5×10	16	
	GB/T 70.2 M8×40	球头不锈钢内六角螺丝M8×40	1	
	GB/T 70.3 M4×18	沉头内六角螺丝M4×18	24	
	GB/T77 M5×10	平端紧定螺钉M5×10	20	
	螺母M6	六角螺母M6	8	
	螺母M16	螺母M16	4	

1300打条机04

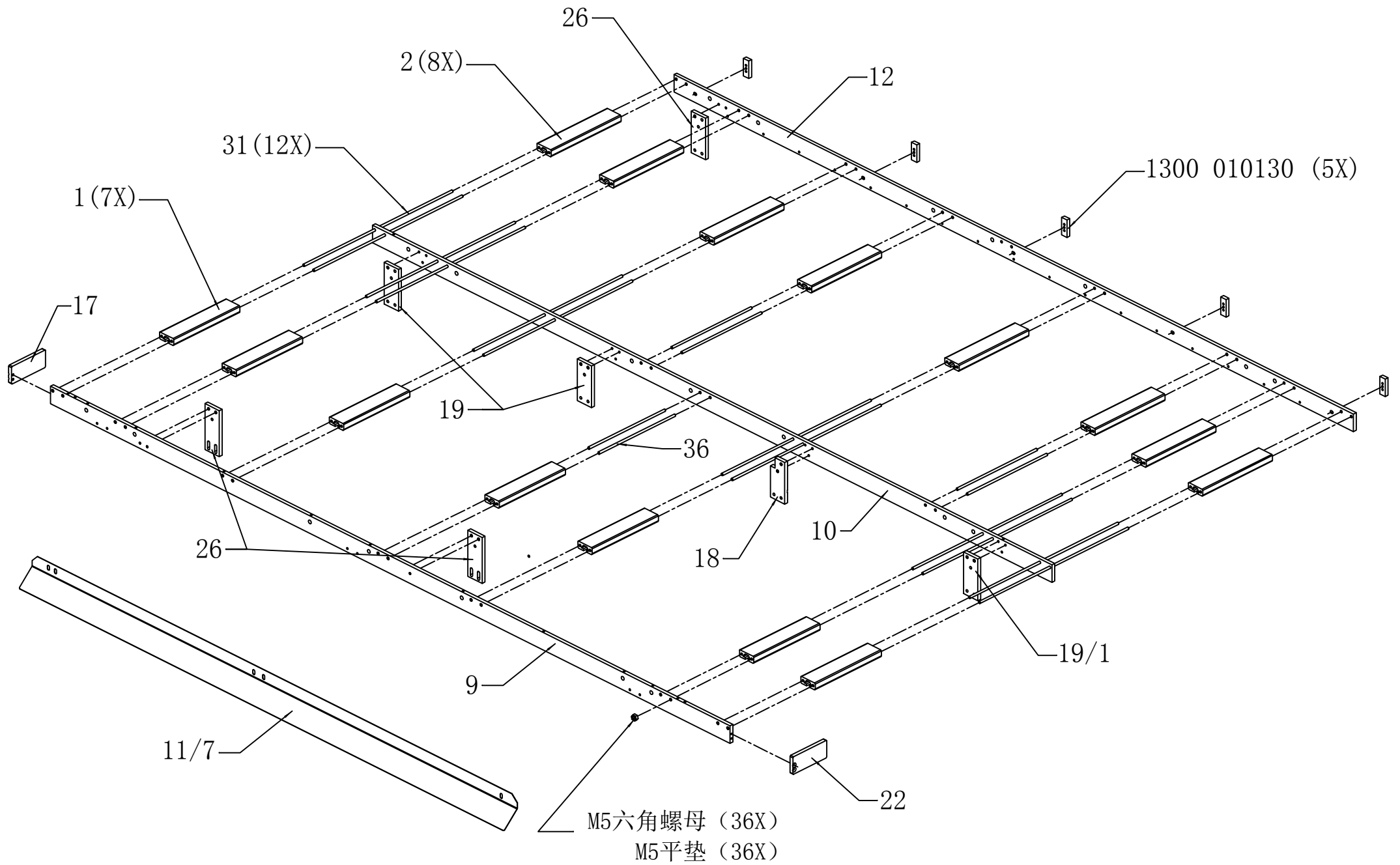

1300打条机04

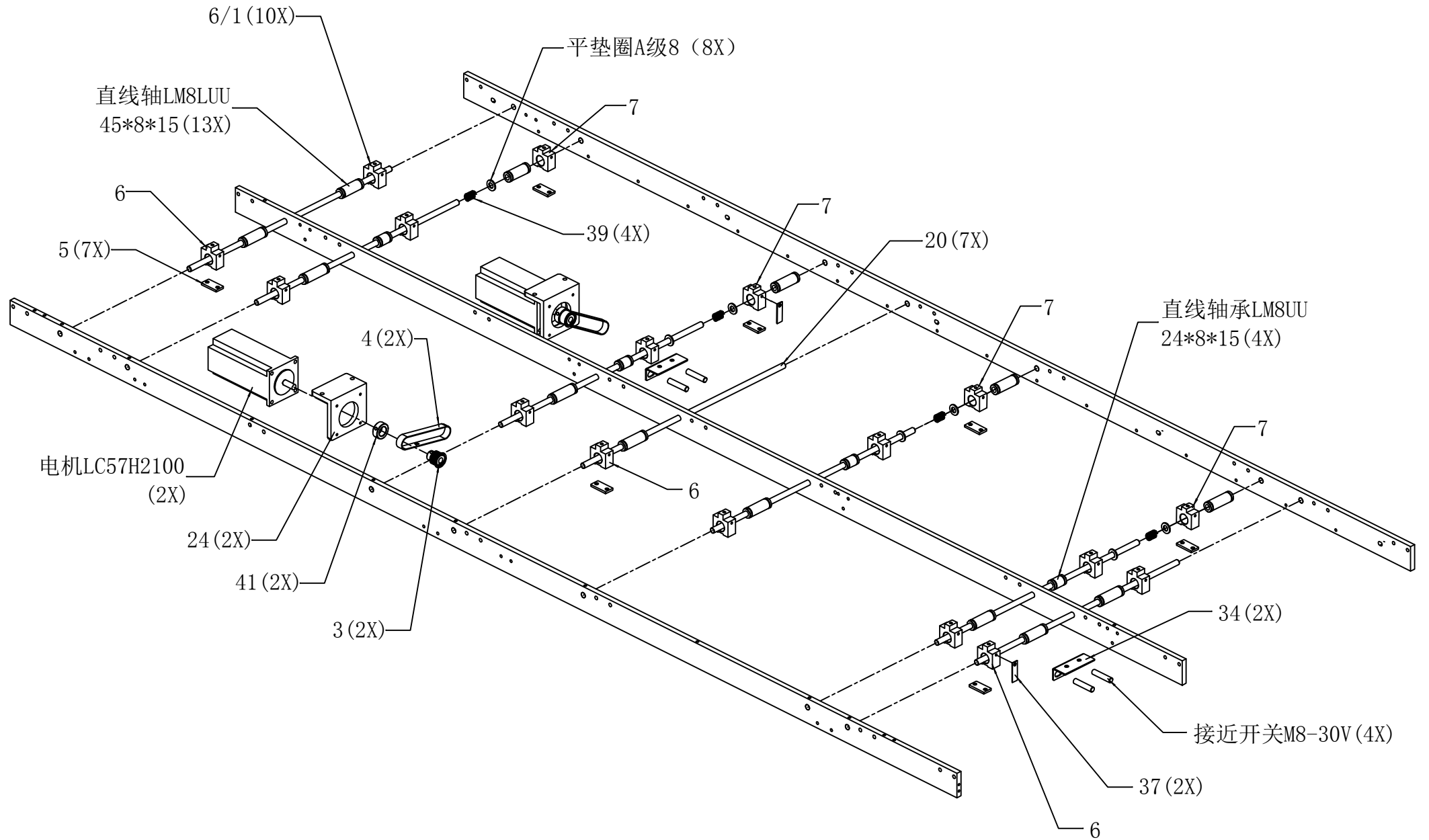

1300打条机04

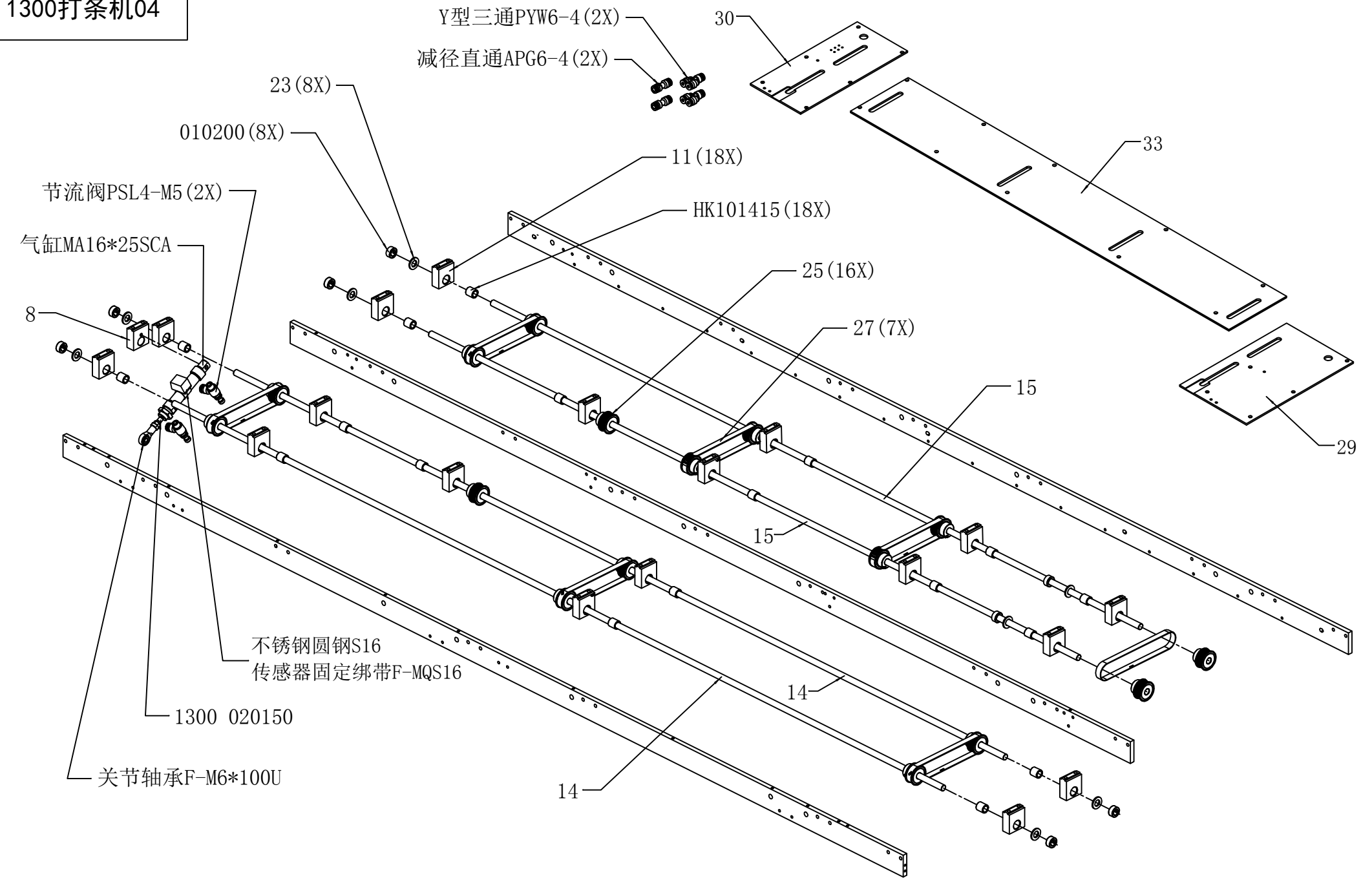

1300打条机04

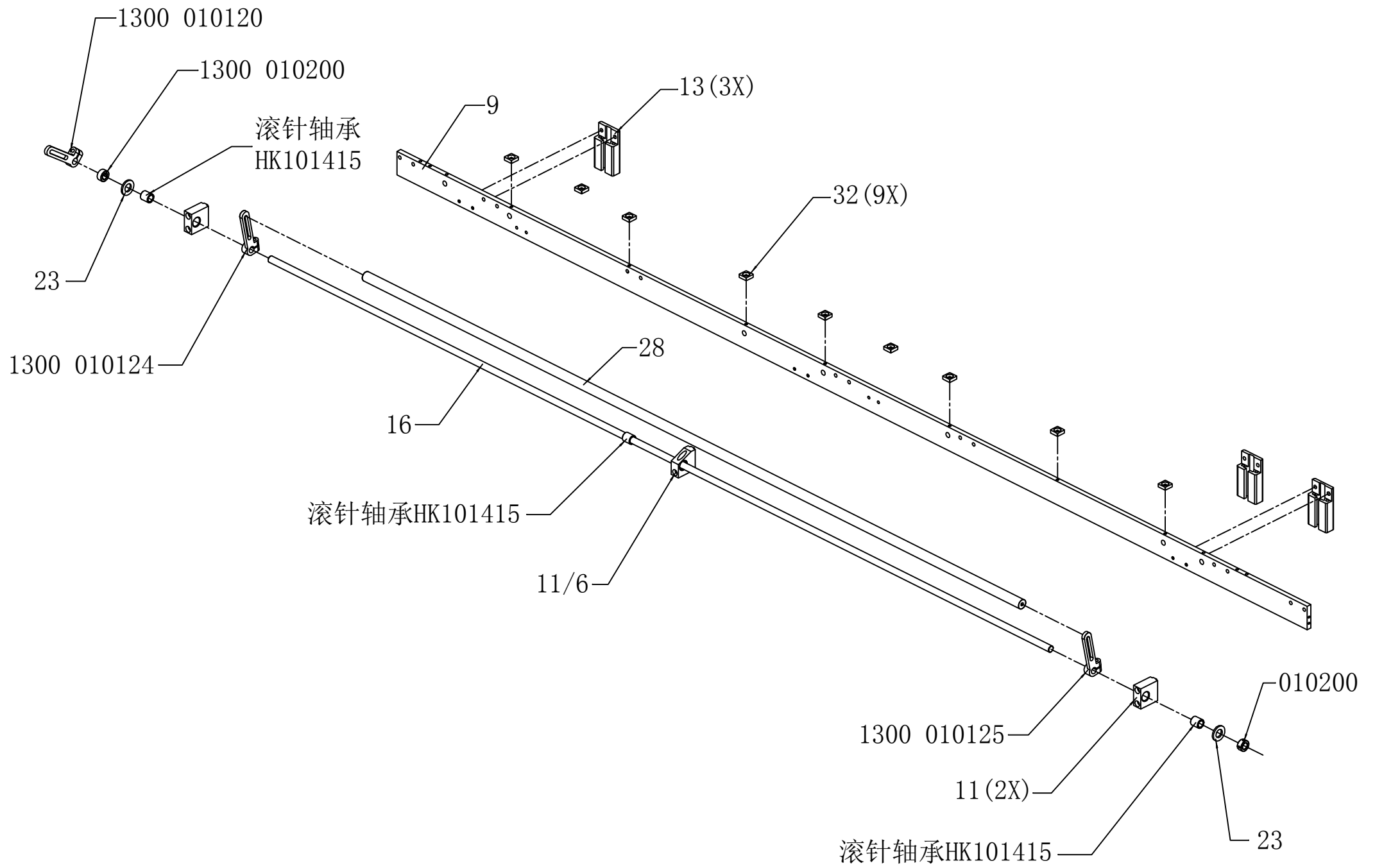

机器型号: 1300

列表/ Table: 04

序号	零件编号	中文名称	数量	英文名称
1	1300 040010	内支撑板	7	
2	1300 040020	内支撑板A	8	
3	1300 040030	电机同步轮	2	
4	1300 040040	同步带 88XL宽10.5	2	
5	1300 040050	同步带压板	7	
6	1300 040060	传动连接板	3	
6/1	1300 040061	传动连接板	10	
7	1300 040070	传动连接板A	4	
8	1300 040080	气缸支撑座	1	
9	1300 040090	长横版A	1	
10	1300 040100	长横版B	1	
11	1300 040110	支撑座	20	
11/6	1300 040116	斜边支撑座	1	
11/7	1300 040117	托料板	1	
12	1300 040120	长横版C	1	
13	1300 040130	摆臂支撑座	3	
14	1300 040140	轴	2	
15	1300 040150	轴	2	
16	1300 040160	轴	1	
17	1300 040170	侧固定板	1	
18	1300 040180	连接板	1	
19	1300 040190	连接板A	2	
19/1	1300 040191	连接厚板	1	
20	1300 040200	轴	7	
22	1300 040220	侧固定板A	1	
23	1300 040230	中碳平垫10*2发黑	10	
24	1300 040240	电机安装板	2	
25	1300 040250	传动轮	16	
26	1300 040260	连接板B	3	
27	1300 040270	同步带 148XL宽10.5	7	
28	1300 040280	泡沫条	1	
29	1300 040290	胶木板	1	
30	1300 040300	胶木板	1	
31	1300 040310	螺杆	12	
32	1300 040320	垫块	9	
33	1300 040330	胶木板	1	
34	1300 040340	传感器架	2	
35	1300 040350	螺杆	4	
36	1300 040360	螺杆	2	

序号	零件编号	中文名称	数量	英文名称
37	1300 040370	感应器板	2	
39	1300 040390	缓冲弹簧	4	
40/2	1300 040402	防护罩	1	
41	1300 040410	挡圈	2	
50	HK101415	滚针轴承	21	
	1300 010120	拉索摆臂	1	
	1300 010124	拉索摆臂	1	
	1300 010125	拉索摆臂	1	
	1300 010130	罩壳安装块	5	
	1300 010200	紧圈	10	
	1300 020150	紧圈	1	
	F-M6×100U	关节轴承	1	
	45×8×15	直线轴承LM8LUU	13	
	24×8×15	直线轴承LM8UU	4	
	LC57H2100	电机	2	
	气缸MA16X25SCA	气缸MA16X25SCA	1	
	节流阀PSL4-M5	节流阀PSL4-M5	2	
	F-MQS16	传感器固定绑带S16	1	
	Y型三通PYW6-4	Y型三通PYW6-4	2	
	减径直通APG6-4	减径直通APG6-4	2	
	M8-30V NPN型	接近开关	4	
	GB/T 70.1 M3×8	不锈钢杯头内六角螺丝M3×8	5	
	GB/T 70.1 M4×12	不锈钢杯头内六角螺丝M4×12	22	
	GB/T 70.1 M4×14	不锈钢杯头内六角螺丝M4×14	8	
	GB/T 70.1 M5×12	不锈钢杯头内六角螺丝M5×12	13	
	GB/T 70.1 M5×14	不锈钢杯头内六角螺丝M5×14	6	
	GB/T 70.1 M5×18	不锈钢杯头内六角螺丝M5×18	21	
	GB/T 70.1 M5×35	不锈钢杯头内六角螺丝M5×35	44	
	GB/T 70.2 M4×6	不锈钢半圆头内六角螺丝M4×6	2	
	GB/T 70.2 M4×16	不锈钢半圆头内六角螺丝M4×16	20	
	GB/T 70.3 M4×20	不锈钢沉头内六角螺丝M4×20	4	
	GB/T77 M4×6	平端紧定螺钉M4×6	16	
	GB/T77 M5×6	平端紧定螺钉M5×6	41	
	GB/T6170 M5	M5六角螺母	36	
	GB/T95	5平垫	36	

1300打条机06

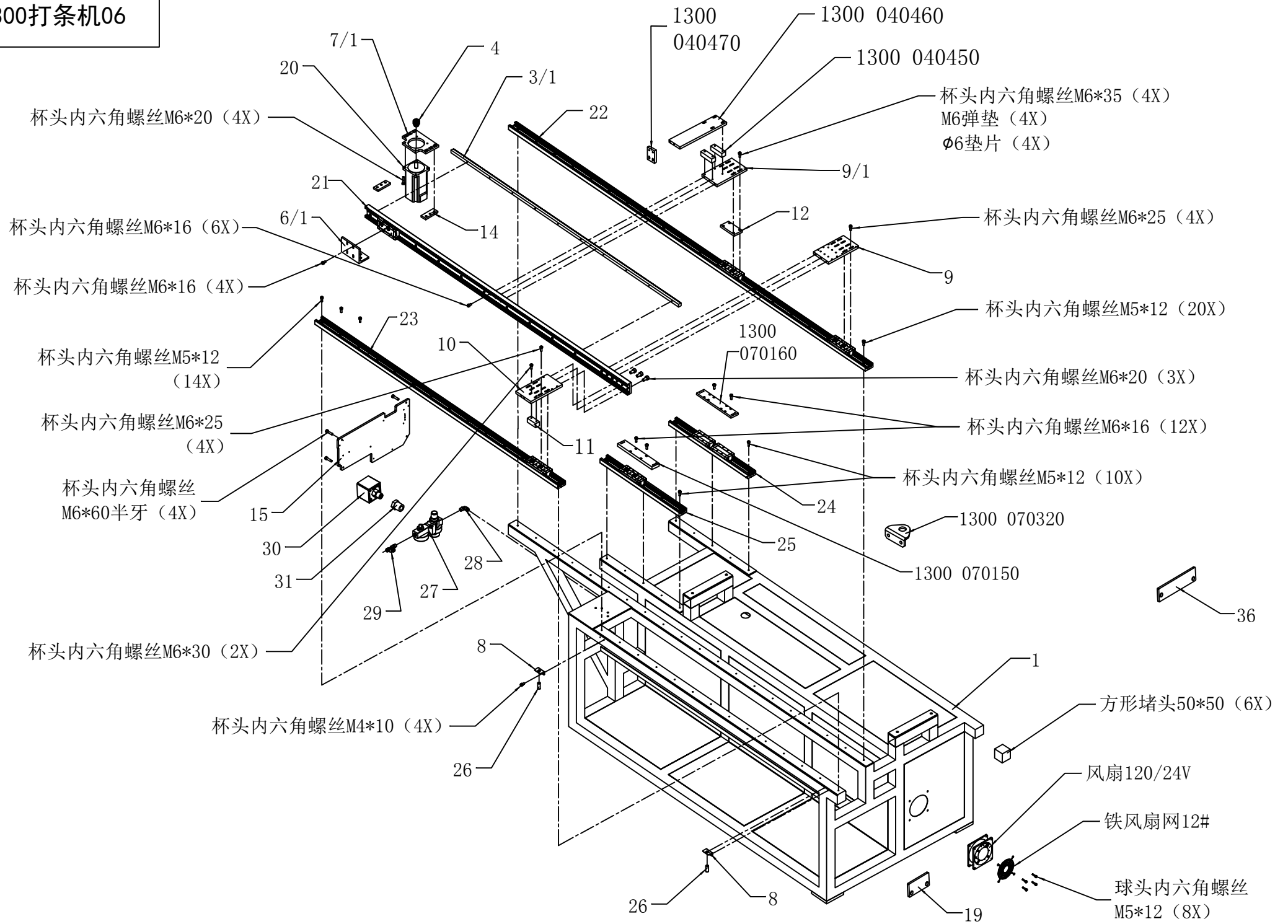

机器型号: 1300

列表/ Table: 06

序号	零件编号	中文名称	数量	英文名称
1	1300 060010	大机架	1	
3/1	1300 060031	横移齿条	1	
4	1300 060040	横移齿轮	1	
6/1	1300 060061	滑块座	1	
7/1	1300 060071	电机板	1	
8	1300 060080	感应器安装座	2	
9	1300 060090	滑块支撑板	1	
9/1	1300 060091	滑块支撑板	1	
10	1300 060100	滑块支撑板	1	
11	1300 060110	感应器块	1	
12	1300 060120	垫板	1	
14	1300 060140	电机板垫板	2	
15	1300 060150	缝纫机线路板	1	
19	1300 060190	线轨限位块	1	
20	86电机	电机	1	
21	双轴心直线导轨	KNH20双轴心直线导轨1810-4UU单	1	
22	双轴心直线导轨	KNH20双轴心直线导轨2430-4UU双	1	
23	双轴心直线导轨	KNH20双轴心直线导轨1680-4UU单	1	
24	双轴心直线导轨	KNH20双轴心直线导轨520-3UU	1	
25	双轴心直线导轨	KNH20双轴心直线导轨520-4UU	1	
26	M12-30V NPN型	接近开关	2	
27	BFC2000AN	调压过滤器	1	
28	APL802	螺纹弯头	1	
29	PED802	---	1	
30	DPSN1-10020	数字显示压力开关	1	
31	WBU-1-4×1-8	管螺纹变径接头	1	
36	1300 060360	挡片	1	
	1300 040450	垫块	2	
	1300 040460	连接长板	1	
	1300 040470	调节板	1	
	1300 070150	缝纫机座安装板	1	
	1300 070160	缝纫机座安装板	1	
	1300 070320	缝纫机线架	1	
	方形堵头50*50	方形堵头50*50	6	

序号	零件编号	中文名称	数量	英文名称
	风扇120/24V	风扇120/24V	1	
	铁风扇网12#	铁风扇网12#	1	
	GB/T 70.1 M4×10	不锈钢杯头内六角螺丝M4×10	4	
	GB/T 70.1 M5×12	不锈钢杯头内六角螺丝M5×12	44	
	GB/T 70.1 M6×16	不锈钢杯头内六角螺丝M6×16	22	
	GB/T 70.1 M6×20	不锈钢杯头内六角螺丝M6×20	5	
	GB/T 70.1 M6×25	不锈钢杯头内六角螺丝M6×25	8	
	GB/T 70.1 M6×30	不锈钢杯头内六角螺丝M6×30	2	
	GB/T 70.1 M6×35	不锈钢杯头内六角螺丝M6×35	4	
	GB/T 70.1 M6×60	杯头内六角螺丝M6×60半牙	4	
	GB/T 70.2 M5×12	不锈钢球头内六角螺丝M5×12	8	
	Ø6垫片	垫片	4	
	M6弹垫	弹垫	4	

机器型号: 1300

列表/ Table: 07

序号	零件编号	中文名称	数量	英文名称
1/1	1300 070011	缝纫机安装座	1	
5	1300 070050	缝纫机座前盖板	1	
6	1300 070060	针板防尘罩	1	
7	1300 070070	针板	1	
8	1300 070080	压脚	1	
8/2	1300 070082	缝纫机压脚	1	
8/3	1300 070083	压脚销钉	1	
8/4	1300 070084	压脚座	1	
8/5	1300 070085	塔型弹簧	1	
8/6	1300 070086	压脚垫	1	
9	1300 070090	压脚杆套	1	
11	1300 070110	断线检测安装座	1	
13	1300 070130	液压杆安装块	1	
14	1300 070140	液压杆支撑上架	1	
20	1300 070200	缝纫部分固定座	2	
21	1300 070210	缝纫部分固定座B	2	
22	1300 070220	机头压板	1	
23	1300 070230	缝纫部分支撑座	1	
24	1300 070240	缝纫部分机座垫	1	
25	1300 070250	机头前调节块	1	
28	1300 070280	缝纫机部分固定座轴	2	
35	1300 070350	滑块支撑板	1	
35/5	1300 070355	支架	1	
36	1300 070360	限位块	1	
	1300 030170	气缸固定座	1	
	0630 130180	弹簧	1	
	MA20*200SCA	气缸	1	
	F-M8*125U	关节轴承	1	
	M6*20把手	M6*20把手	1	
	FX101-NPN型	双数显光纤放大器	1	
	光纤放大器安装座	光纤放大器安装座	1	
	RQJ-N2	断线检测器	1	
	12#DB*1	1300机针	1	
	气缸ACQ12*20	气缸ACQ12*20	1	
	节流阀PSL4-M5	节流阀PSL4-M5	2	
	节流阀PSL4-01	节流阀PSL4-01	2	
	F-MQS20	传感器固定绑带S20	1	
	7300机头	7300机头	1	

序号	零件编号	中文名称	数量	英文名称
	GB/T 70.1 M3×10	不锈钢杯头内六角螺丝M3×10	1	
	GB/T 70.1 M5×10	不锈钢杯头内六角螺丝M5×10	2	
	GB/T 70.1 M5×20	不锈钢杯头内六角螺丝M5×20	6	
	GB/T 70.2 M4×25	不锈钢球头十字螺丝M4×25	1	
	GB/T 68-2000 M3×6	不锈钢一字沉头螺丝M3×6	2	

1300打条机08

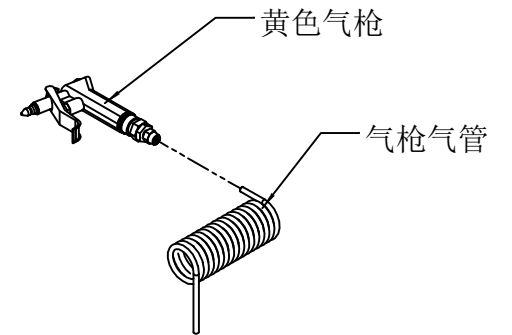
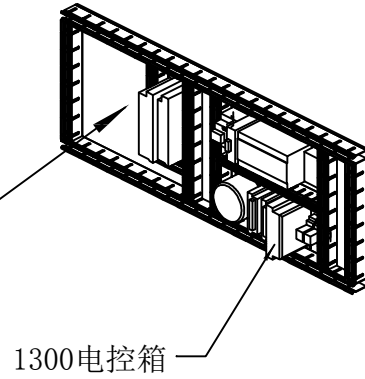
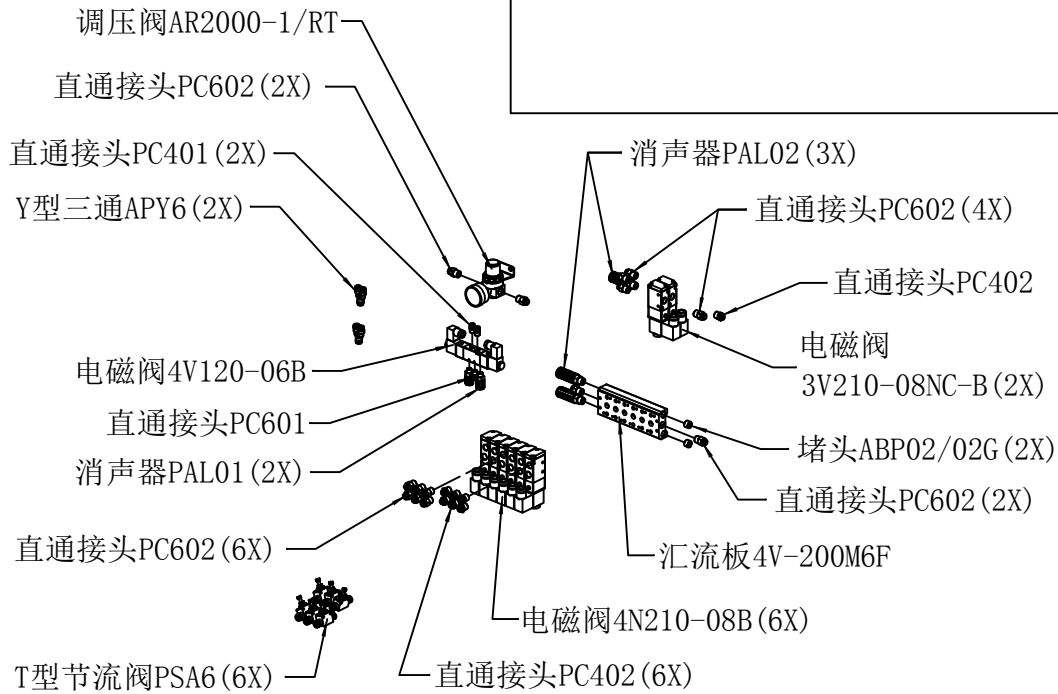
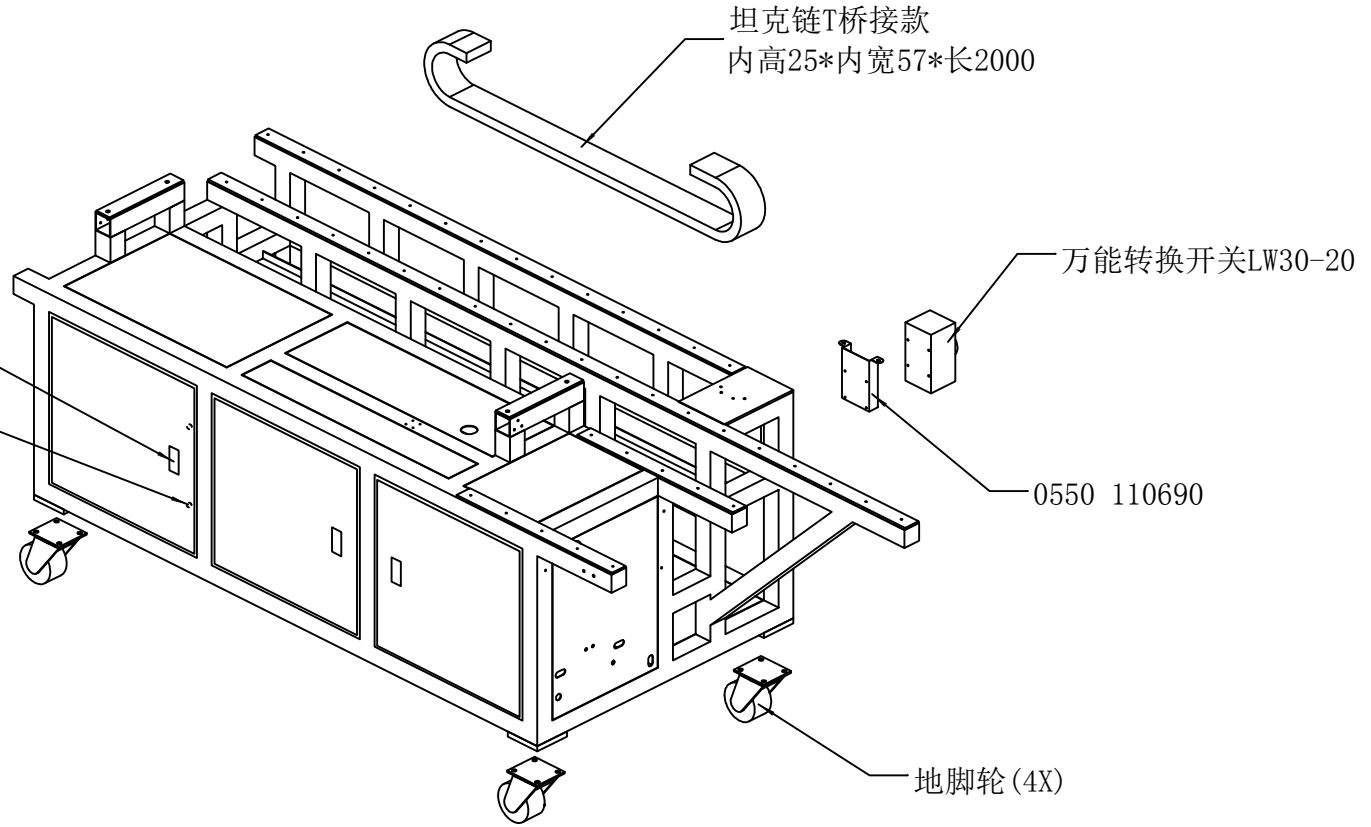

机器型号: 1300

列表/ Table: 08

序号	零件编号	中文名称	数量	英文名称
	1300 060160	磁铁 (外购)	6	
	0550 110690	铁皮座	1	
	1300电控箱	1300电控箱	1	
	地脚轮	R34水平调节3寸活动轮	4	
	黄色气枪	黄色气枪	1	
	气枪气管	气枪气管	1	
	LW30-20	万能转换开关	1	
	A-11-1.5灰白	1300塑料柜门拉手	3	
	25×57×2000	坦克链T桥接款	1	
	T型节流阀PSA6	T型节流阀PSA6	6	
	直通接头PC402	直通接头PC402	7	
	直通接头PC602	直通接头PC602	14	
	4N210-08B	电磁阀4N210-08B	6	
	3V210-08NC-B	电磁阀3V210-08NC-B	2	
	汇流板4V-200M6F	汇流板4V-200M6F	1	
	消声器PAL01	消声器PAL01	2	
	消声器PAL02	消声器PAL02	3	
	Y型三通APY6	Y型三通APY6	2	
	直通接头PC601	直通接头PC601	1	
	直通接头PC401	直通接头PC401	2	
	4V120-06B	电磁阀4V120-06B	1	
	堵头ABP02/02G	堵头ABP02/02G	2	

序号	零件编号	中文名称	数量	英文名称
	GB/T 70.1 M3×10	不锈钢杯头内六角螺丝M3×10	1	
	GB/T 70.1 M5×10	不锈钢杯头内六角螺丝M5×10	2	
	GB/T 70.1 M5×20	不锈钢杯头内六角螺丝M5×20	6	
	GB/T 70.2 M4×25	不锈钢球头十字螺丝M4×25	1	
	GB/T 68-2000 M3×6	不锈钢一字沉头螺丝M3×6	2	